

符合RoHS 环保要求

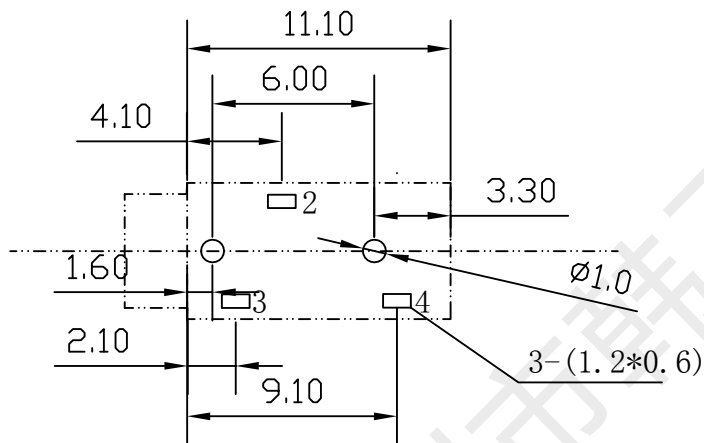

P. C. B LAYOUT

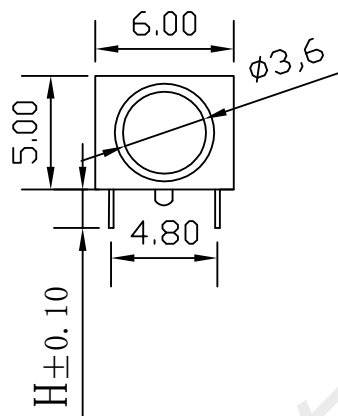
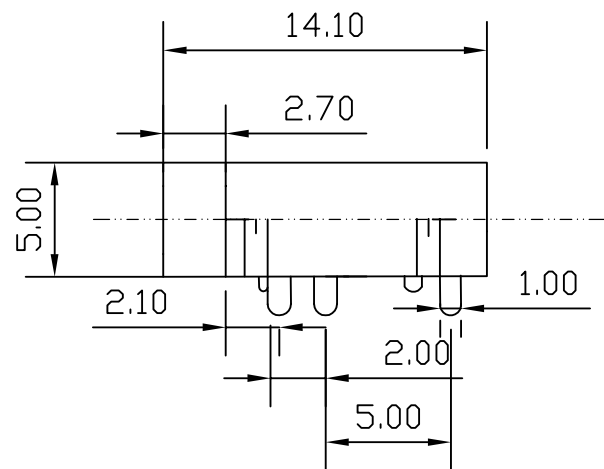
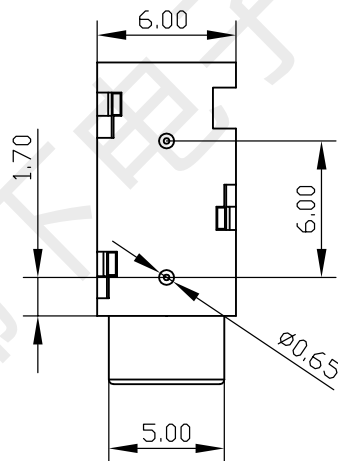

变更版次	提出人	工程变更单号	基本描述	时间	修订	审核

产品性能:

- 1: 额定电负荷: 30V-0.5A
- 2: 接触电阻: $\leq 0.03 \Omega$
- 3: 绝缘电阻: $\geq 100M \Omega$
- 4: 耐压: AC500V(50HZ)/min
- 5: 插拔力: 3-20N
- 6: 寿命: 5000次
- 7: 耐焊性测试: Nylon材料耐高温 $260^\circ \pm 5^\circ$

Model No	HJ-320B
Schematic	

规格	尺寸	H
短针产品		1.7
中针产品		1.9
长针产品		2.7
超短针产品		1.0

1	接触片	C2680-H65/C5191
2	耳机座	PPA-4133

韩下 HANXIA 深圳市韩下电子有限公司

品名规格	HX PJ-320A-3P-DIP		设计	黄彬
未注公差:	模具编号		审核	张伟
.000 ±0.05	.00 ±0.10		比例	1:1
.0 ±0.25	视角		版本	A/0
角度 ±1°	视角	单位	MM	核准
				罗小春